

Artikel-Nr. SToxxparts	Länge mm	Auszugsweg mm	Vertikale Tragkraft pro Paar (kg) bei 10000 Zyklen	Vertikale Tragkraft pro Paar (kg) bei 100000 Zyklen	Horizontale Tragkraft pro Paar (kg) bei 100000 Zyklen	A mm	B mm	C mm	D mm	Gewicht kg/Stk.
07000068001	400	400	180	105	30	-	-	-	288	1.55
07000068002	450	450	190	115	30	-	-	160	320	1.73
07000068003	500	500	195	130	30	-	-	192	384	1.92
07000068004	550	550	200	130	30	-	-	224	448	2.11
07000068005	600	600	195	130	30	-	-	224	448	2.32
07000068006	700	700	175	130	30	-	192	384	576	2.7
07000068007	800	800	145	120	30	-	224	448	672	3.1
07000068008	1100	1100	105	90	20	224	448	672	896	4.28

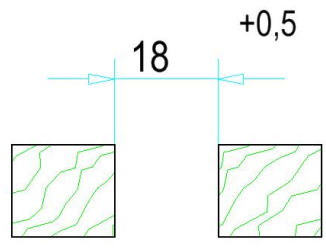

EINBAURAUM / ACHTUNG:  
bei Pulverbeschichtung muss ca. 2 x 0,1 mm  
Pulverschichtdicke berücksichtigt werden  
Zeichnungsmaße beinhalten keine  
Pulverbeschichtung (diese ist aufzuaddieren)

CLEARANCE / ATTENTION:  
slides powder coated, powder layer  
thickness of about 2 x 0,1 mm has to be  
taken into consideration  
drawing dimensions do not contain  
layer thickness of the powder itself

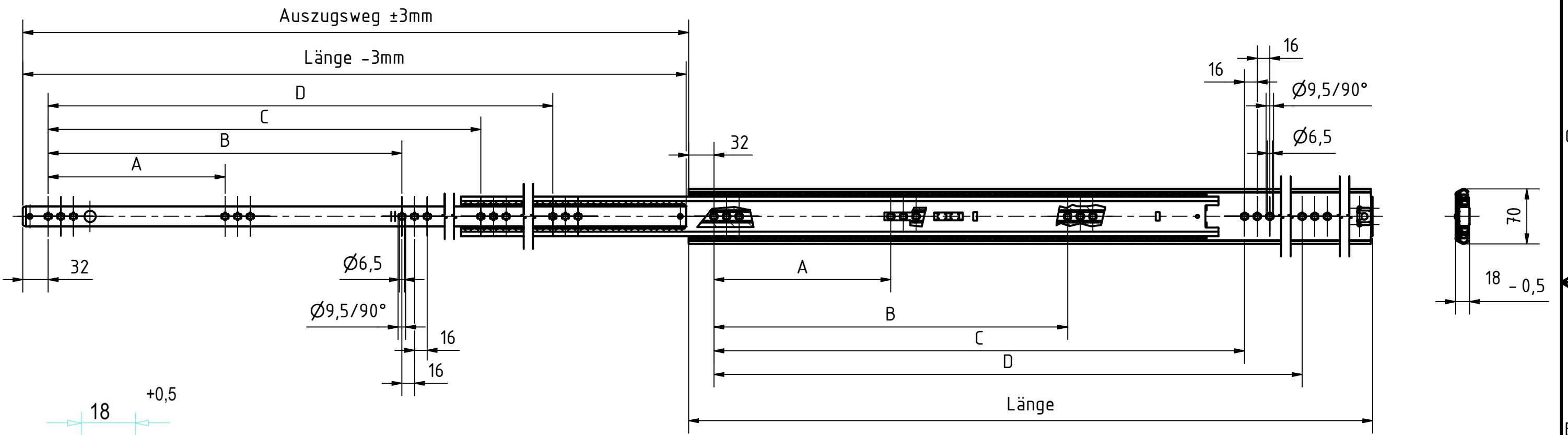
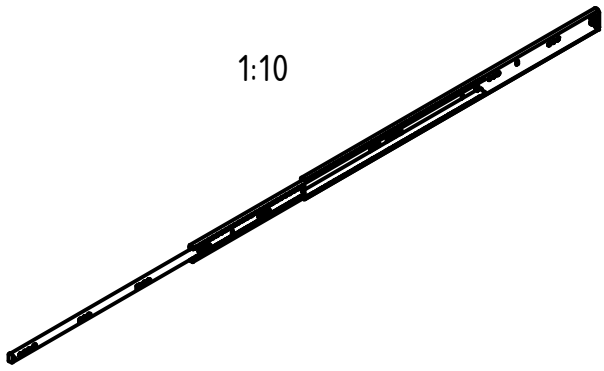

Status	Änderungen	Datum	Name
Gezeichnet	10.06.2020	Dennis Bruder	
Kontrolliert			
Norm			

tolerance DIN2768-mk	
Vollauszug Serie 070	
07000068000	1
weight -	scale 1:5

Rev.	Änderungstext	Änderungsdatum	Änderungsstamm	Gen.
	Erstfreigabe			PJ