

Artikel-Nr. SToxxparts	Variante	d1 mm	d2 mm	d3 mm	d4 mm	l1 mm	l2 mm	l3 mm	Federdruck (Anfang) N	Federdruck (Ende) N
05000614001	mit Kontermutter	6	M12x1.5	17	-	8	20	43	12	27
05000614002	mit Kontermutter	8	M16x1.5	17	20	10	22	48	12	35
05000614003	ohne Kontermutter	6	M12x1.5	17	-	8	20	43	12	27
05000614004	ohne Kontermutter	8	M16x1.5	17	20	10	22	48	12	35

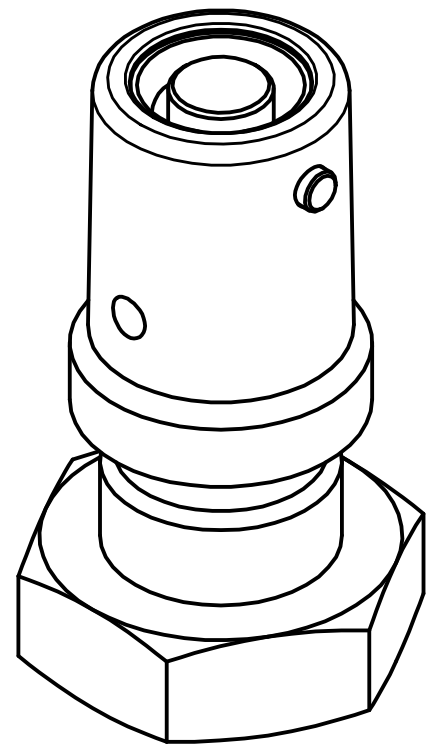

l1 = Raststift vorstehend  
 Toleranz d1 = Stift 0/-0,05 | Bohrung +0,15/+0,07

				tolerance DIN2768-mk	
Gezeichnet		Datum		Name	
15.12.2020		15.12.2020		Dennis Bruder	
Kontroll		Norm		Verriegelungsbolzen mit Schlüsselbetätigung, Raststift eingezogen	
REVISION HISTORY				05000614000	
Rev.	Änderungstext	Änderungsdatum	Änderungsstamm	Gen.	1
					A3
Status Änderungen Datum Name				weight - scale 2:1	