

Index	Änderungsart	Datum	Name	gepr.
01	1877-2016: Produktionsinfo nach Erstauftrag angepasst und ergänzt	27.03.2017	KS	KS

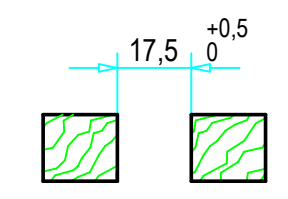

**EINBAURAUM / ACHTUNG:**  
bei Pulverbeschichtung muss ca. 2 x 0,1 mm Pulverschichtdicke berücksichtigt werden  
Zeichnungsmaße beinhalten keine Pulverbeschichtung (diese ist aufzuaddieren)

**CLEARANCE / ATTENTION:**  
slides powder coated, powder layer thickness of about 2 x 0,1 mm has to be taken into consideration  
drawing dimensions do not contain layer thickness of the powder itself

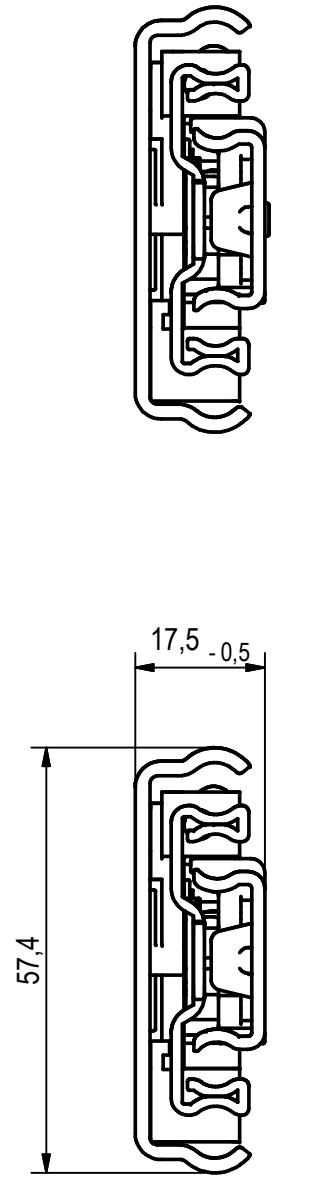
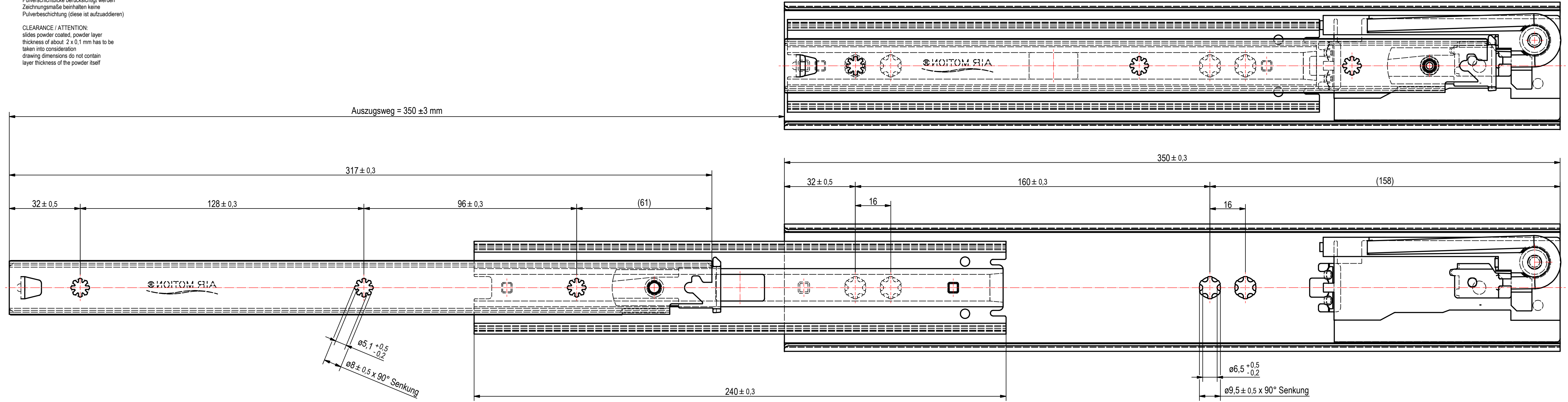

**Kunde:** Häfele  
**Lead-Nr.:** HW-5199-5-038

**Hinweis:**  
Änderungen die dem technischen Fortschritt dienen und keine negative Beeinflussung der technischen Eigenschaften beinhalten, sind vorbehalten.  
The manufacturer reserves the right to integrate any elements of product progress that have no influence on technical characteristics, without prior notice.  
Le fabricant se réserve le droit d'intégrer sans préavis, toute évolution du produit sans incidence sur les caractéristiques techniques indiquées.

Diese Zeichnung bleibt unser Eigentum und darf ohne unsere schriftliche Zustimmung weder vervielfältigt, noch an Dritte, gleichgültig in welcher Form weitergegeben werden.  
Ein Verstoß ist im Rahmen der gesetzlichen Bestimmungen strafbar und verpflichtet zu Schadenersatz.  
SCHÖCK METALLWERK GmbH, Urbach, Germany

<b>SCHÖCK</b> M E T A L L	Freimaßtoleranz DIN ISO 2768 mittel		Werkstoff	1. Klass.	2. Klass.	Grundvers.	
	Datum		Name	Oberfläche/Farbe	Maßeinh.	Teile-Art	Dateiname
	gez. 22.11.2016 gepr. 24.01.2017		TIL RES	feuerverzinkt	ST	E	038.12643_Z_K01dw
Maßstab	Bezeichnung		Teile-Nr.				
1:1	PR-VOLLAUSZUG-ZH 17,5x57,5 SOFT		038.12643_OBG				